

PASSMASS	ABMASS

ZULAESSTIGE ABWEICHUNGEN UEBER MASSE OHNE TOLERANZANGABE	
NEINMASSEBEREICH (mm)	WINKELMASSE (KURZSCH.)
0 - 1000	±0.1
1000 - 2000	±0.15
2000 - 3000	±0.2
3000 - 4000	±0.25
4000 - 5000	±0.3
5000 - 6000	±0.35
6000 - 7000	±0.4
7000 - 8000	±0.45
8000 - 9000	±0.5
9000 - 10000	±0.55

ZULAESSTIGE ABWEICHUNGEN UEBER MASSE OHNE TOLERANZANGABE	
NEINMASSEBEREICH (mm)	WINKELMASSE (KURZSCH.)
0 - 1000	±0.1
1000 - 2000	±0.15
2000 - 3000	±0.2
3000 - 4000	±0.25
4000 - 5000	±0.3
5000 - 6000	±0.35
6000 - 7000	±0.4
7000 - 8000	±0.45
8000 - 9000	±0.5
9000 - 10000	±0.55

ZULAESSTIGE ABWEICHUNGEN UEBER MASSE OHNE TOLERANZANGABE	
NEINMASSEBEREICH (mm)	WINKELMASSE (KURZSCH.)
0 - 1000	±0.1
1000 - 2000	±0.15
2000 - 3000	±0.2
3000 - 4000	±0.25
4000 - 5000	±0.3
5000 - 6000	±0.35
6000 - 7000	±0.4
7000 - 8000	±0.45
8000 - 9000	±0.5
9000 - 10000	±0.55

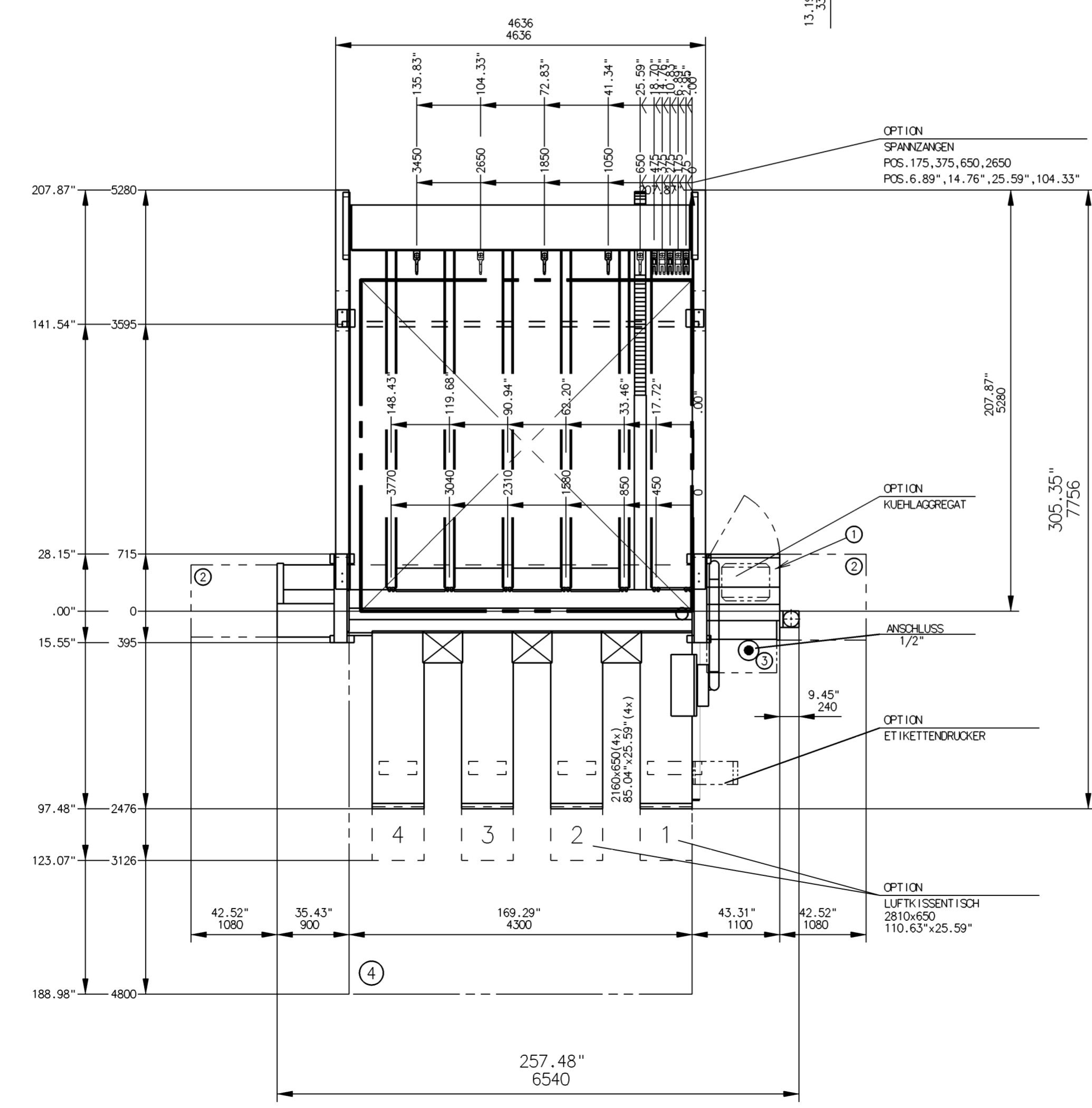
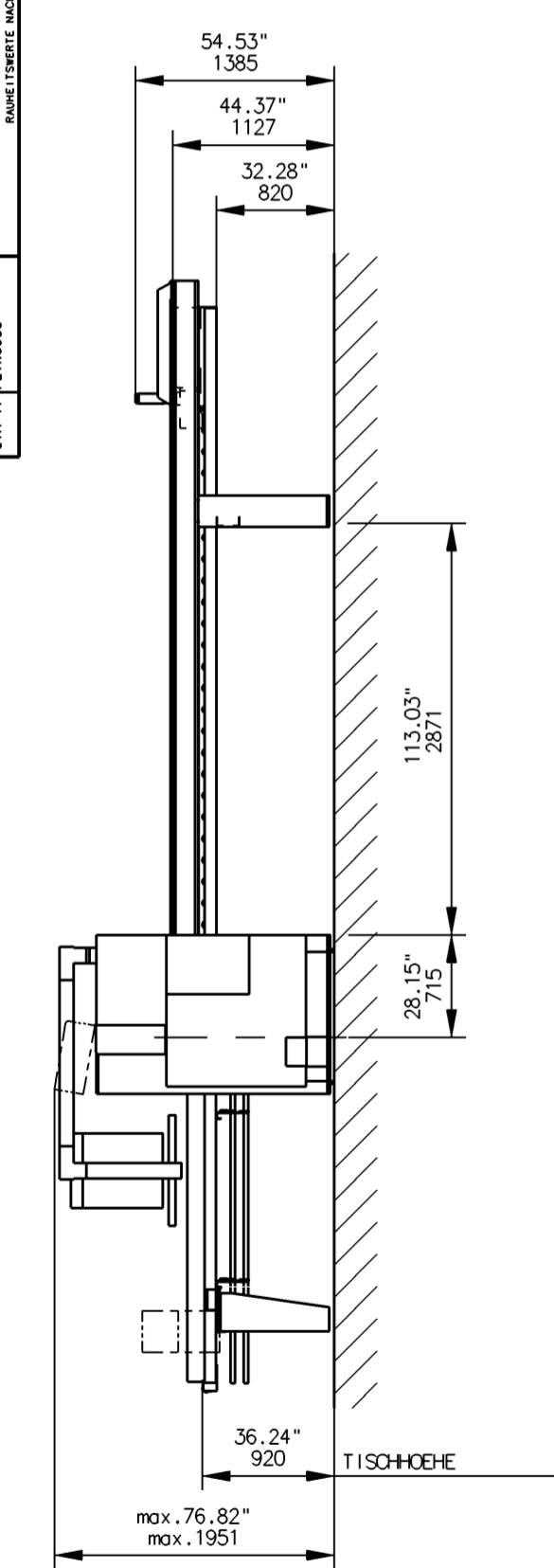
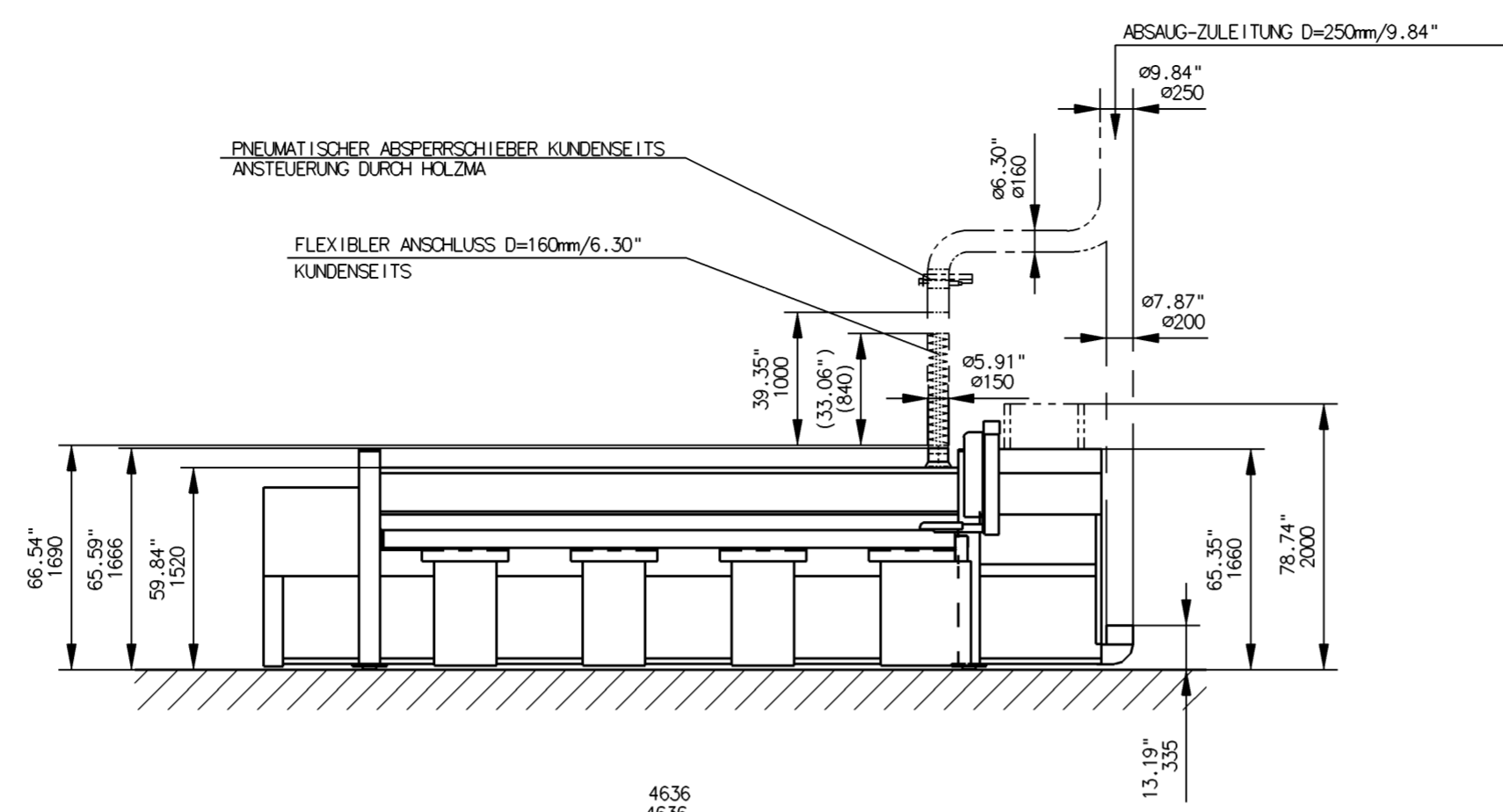

TYP OPTIMAT HPP350/43/43/R

ZUR GENEHMIGUNG:

DATUM: _ _ _ _ UNTERSCHRIFT: _ _ _ _ _

GENEHMIGT:

DATUM: _ _ _ _ UNTERSCHRIFT: _ _ _ _ _

WIR BITTEN UM SOFORTIGE RUECKSENDUNG DER GENEHMIGTEN ZEICHNUNG, DA SONST DIE EINHALTUNG DES LIEFERTERMINS NICHT GEWAHRLEISTET IST

MASCHINENNULLPUNKT

- 1 ELEKTRISCHER HAUPTANSCHLUSS
- 2 PLATZBEDARF WARTUNG RECHTS
ODER
LINKS
- 3 RAUM FUER SAEGBLATTWECHSEL
- 4 ARBEITSBEREICH FREIHALTEN
- PNEUMATISCHE ZULEITUNG 2" KUNDENSEITS
- X SICHERHEITSLICHTSCHRANKE
- ▼ REFERENZ

BETONQUALITAET C25/30 XC1
ZUG-/DRUCKBELASTBAR
BETONDICKE MIN. 200 MM
BODENEHENEHTEIT: TOLERANZ = +/- 10MM

BAUSEITIGES UNTERGIESSEN DER BEFESTIGUNGSPLETTEN NACH ERFOLGTER MONTAGE MIT SCHRUMPFREIER VERGUSSMASSE

DARSTELLUNG UND BEMESSUNG VON BAUSEITIGEN EINRICHTUNGEN UND FREMDMASCHINEN OHNE GEWAHR

PLATTENFORMAT MAXIMAL	4300 x 4250 mm	169.29 x 167.32"
PLATTENFORMAT MINIMAL	50 x 50 mm	1.97 x 1.97"
SAEGBLATTUEBERSTAND	80 mm	3.15"
SCHNITTLAENGE	4300 mm	169.29"
ELEKTROANSCHLUSSWERT	BEI 9.0kW	15.0 kW
	BEI 13.5kW	20.0 kW
ERFORDERLICHER LUFTDRUCK	6 bar	87 psi
GESAMT-LUFTBEDARF BEI 1bar/14.5psi	150 NL/min	5.25 CFM
ABSAUGELEISTUNG	4400 m³/h	2596 CFM
LUFTGESCHWINDIGKEIT	26 m/sec	85.28 feet/sec

M	WERKSTOFF	HOLZMA PLATTENAUFTEILTECHNIK GMBH
1:50	ROHMASS	
AB	END.NR.	MAT.-NR.
DATUM	NAME	BENENNUNG
BEARB. 13.09.2008	Subarew N.	GRUNDRISSPLAN
GEAN.		OPTIMAT HPP350/43/43/R
KTRL		ZEICHNUNGS-NR.
		5-272-65-0084
70	Copyright reserved	CADAM A2
		BL.1
		BL-Z.1